



**drum'**box

ergodata

Möbel. Für Menschen.



Schallabsorbierende Innenverkleidung



Edle Materialien: Holzfurnier und Tapete bringen Wohnlichkeit ins Büro.



Leistungsstarkes Lüftungselement



Mit einem Handstapler lässt sich die drum'box an jeden beliebigen Ort verschieben.

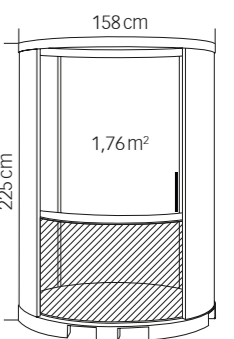

## drum'box: Voller Fokus im Living Office

Im grössten Trubel konzentriert lesen, planen, kalkulieren, abgeschirmt von Lärm und Störgeräuschen: Die drum'box macht's möglich. In der runden Box mit höhenverstellbarem Sitz-/Stehstisch können Sie ein, zwei Stunden fokussiert arbeiten oder auch einmal in Ruhe telefonieren.

In der drum'box richten Sie Ihre Aufmerksamkeit voll auf ein Projekt. Die ausgeklügelte Akustik, der mit Teppich belegte Boden und die geräuschlos arbeitende Lüftung schaffen eine angenehme Atmosphäre; eine Sichtschutzmembran am Pult sorgt für Diskretion. Über die grosszügige Fensterfront behalten Sie jederzeit im Blick, was draussen vor sich geht.

Und das überall dort, wo Sie wollen: Die drum'box ist unabhängig von der Haustechnik und lässt sich flexibel in Minutenschnelle per Handstapler verschieben. Eine Steckdose für die Strom- und LAN-Kabel im Hohlboden genügt. Jetzt brauchen Sie nur noch zwei Quadratmeter Platz!

## Klima

Weil der Mensch im Durchschnitt etwa 30 Kubikmeter Frischluft pro Stunde braucht, sorgen Lüftungselemente in der drum'box für ein behagliches Raumklima: Ein Element wälzt bis zu 200 Kubikmeter Luft um und verbraucht dabei trotz Dauerbetrieb weniger als 1 Watt Strom pro Stunde. Die Elektrozufuhr ist dabei einfach gelöst. Eine Steckdose genügt und Lüftung, Licht oder Strom können angeschlossen werden.

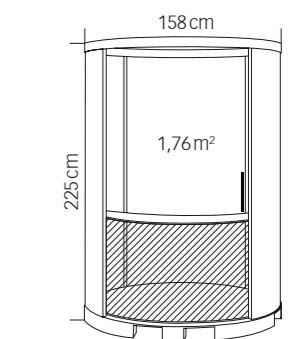

# ergodata

Möbel. Für Menschen.

Ergodata AG  
Würzgrabenstrasse 5  
CH-8048 Zürich  
T +41 44 439 49 00  
info@ergodata.ch  
www.ergodata.ch



Ergodata arbeitet nach dem Qualitätsmanagementsystem ISO 9001 und dem Umweltmanagementsystem ISO 14001.  
Wir drucken nach den Vorgaben von myclimate klimaneutral und verwenden FSC-zertifiziertes Papier.